

Stadtwerke Lebach GmbH & Co. KG
 Dillinger Straße 116
 66822 Lebach
 Telefon: 06881/96 167-16 oder
 Fax: 06881/96 167-33
 per E-Mail: info@stadtwerke-lebach.de



Anzeige Eigentümerwechsel

Die Eigentumsverhältnisse zu dem bezeichneten Anwesen haben sich verändert:

Straße/Haus-Nr.: _____

PLZ/Ort: _____

Datum der Übergabe: -----

Wasserzähler-Nr.: -----

Wasserzähler-Stand: ----- m³
 (ohne Nachkommastellen)

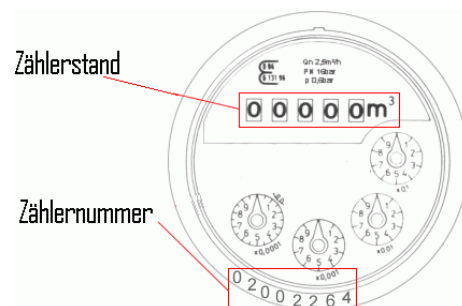

Abmeldung bisheriger Eigentümer	Anmeldung jetziger Eigentümer
Kassenzeichen: _____ (Sie finden dieses in Ihrer letzten Verbrauchsabrechnung.)	Kassenzeichen: _____ (Wird von uns erteilt.)
Name/Vorname: _____	Name/Vorname: _____
Anschrift für die Endabrechnung: Straße/Nr.: _____	Anschrift: Straße/Nr.: _____
PLZ/Ort: _____	PLZ/Ort: _____
Telefon-Nr. für Rückfragen: _____	Telefon-Nr. für Rückfragen: _____
_____ Ort/Datum	_____ Ort/Datum
_____ Unterschrift	_____ Unterschrift

Neue Basisdaten für die Berechnung der künftigen Vorauszahlungen.

Vorauszahlungen

- soll festgesetzt werden auf _____ m³
- soll auf den Grundpreis festgesetzt werden